

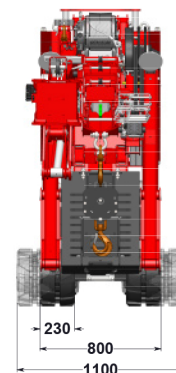

# ADMIRAAL COMPACT.NL

## HOEFLON C10

4000kg tillen in Nederland zonder hijsbewijs. Dit is mogelijk met de C10 Compactkraan, waardoor deze uitermate geschikt is voor het zwaardere werk in de industrie- en staalbouw. Deze kraan heeft bij een hijshoogte van 21m nog een enorme hijscapaciteit van 750kg. De C10 Compactkraan heeft drie versnellingen, dit maakt hem uiterst manoeuvreerbaar. Door de afneembare ballast en de snel af te nemen opties, kan het totaal gewicht van de machine snel gereduceerd worden. Kortom, een machine met veel mogelijkheden.

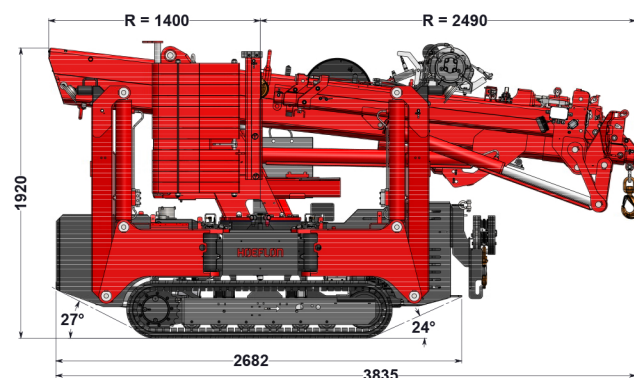
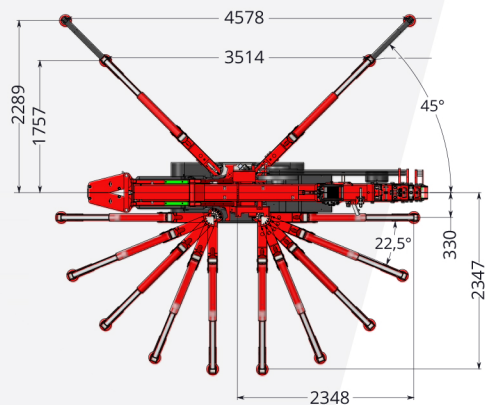

### Standaardconfiguratie

Capaciteit	4.000kg
Giek vlucht	13,7m en met opties 19,8m
Hijshoogte	16,3m en met opties 22m
Transportstand lxbxh	3,93m x 0,80m x 1,97m
Totaal gewicht	4.400kg en met opties 4.700kg
Giekhoeek	-5° tot 83°
Mastsysteem	cilinder en ketting systeem
Zwenkbereik	360°
Rijsnelheid	1e versnelling: 1,1km/h 2e versnelling: 2,3km/h 3e versnelling: 2,9km/h
Motor	Yanmar 3-cilinder diesel
Helingshoek rijden	20°
Stempeldruk	4.500kg per stempel
Bodemdruk rups	0.72kg/cm <sup>2</sup>
Uitschuifbare en afneembare ballast	1.340kg
Geluid	75dB

### Accessoires/Opties

Afmetingen incl. lier en jib	4,15m x 0,80m x 2,07m
Fly Jib 1	5,0m
Lier 2	1.000kg, 2.000kg en 4.000kg
Hijssnelheid met lier	20,8m/min
Kabel lier	50m lang
Verlengdeel 3	30° instelbaar
Elektromotor	400V 3 phase
Zwenken	oneindig
Rupsen 4	non marking
Verlichting	werklamp op giek en jib
Toerenregelaar	900 tot 1.700 rpm

