

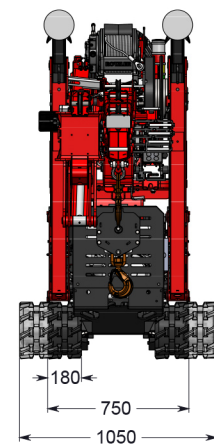

ADMIRAAL COMPACT.NL

HOEFLON C4

Kenmerkend aan de compactkraan C4 is het laag eigen gewicht van de machine. Hierdoor is deze gemakkelijk te vervoeren op een aanhanger voor voertuigen met een lager trekvermogen. Dit maakt dat deze machine overal inzetbaar is. Door de opties die voor deze minihijskraan beschikbaar zijn is de C4 gemakkelijk uit te bouwen tot een luxe hijskraan.

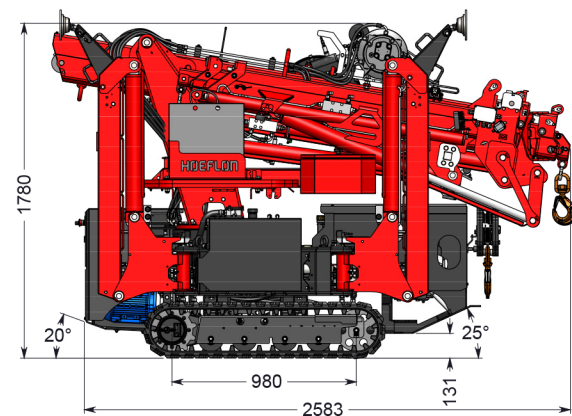
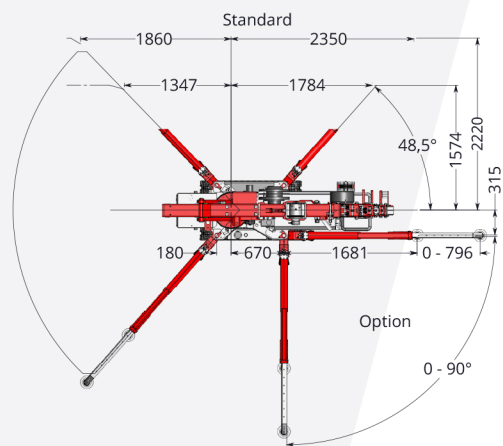

Standaard configuratie

Capaciteit	2.350kg
Giek vlucht	7,3m en met opties 11,75m
Hijshoogte max. zonder jib	9,7m en met opties 14,6m
Transportstand lxbxh	2,95 x 0,75 x 1,75m
Totaal gewicht	1.900kg en met opties 2.150kg
Giek hoek	-5 tot 83°
Mastsysteem	cilinder en kettingsysteem
Zwenkbereik	360°
Rijsnelheid	1e versnelling: 1,2 km/u, 2e versnelling: 2,4 km/u
Motor	Honda benzinemotor
Hellingshoek rijden	20°
Stempeldruk	2.450kg per stempel
Bodemdruk rups	0,52kg/cm ²
Gewicht ballast	115kg
Geluid	75dB

Accessoires/Opties

Afmetingen incl. lier en jib	3,05 x 0,75 x 1,95m
Fly Jib 1	4,3m
Lier 2	1.000kg, 2.000kg en 2.350kg
Verlengdeel 3	30° instelbaar
Kabel lier	40m
Stempelpoten 4	knik
Stempelpoten	hydraulisch uitschuiven traploos
Zwenken	oneindig
Rupsen 5	non marking
Verlichting	werklamp op giek en jib
Opbergkoffer 6	extra opbergkoffer
Toerenregelaar	900 tot 1700 rpm

